

**“SBS-2012” Sistem-Başarı-Tercih
Oktay Aydın**

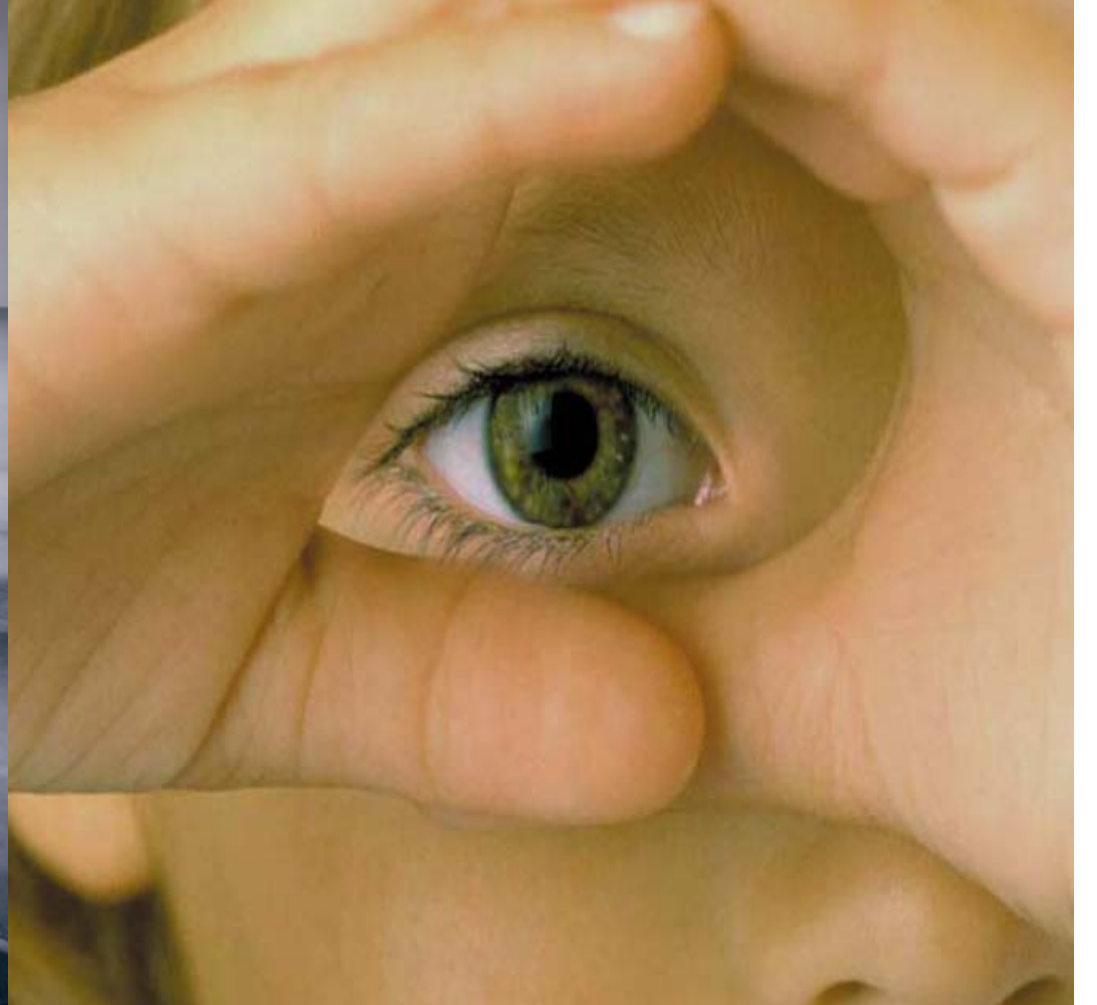

**25 Ekim 2011
Terakki Vakfı Özel Şişli Terakki İlköğretim Okulu**

SBS Çocuklarınızda Nasıl Bir Duygu Uyandırıyor?

Herkes benden çok başarılı olmamı bekliyor

Yeterince çocukluğumu yaşayamadığımı düşünüyorum

Geleceğimle ilgili endişe duyuyorum

Ailem çok üstüme geliyor

Sınav bende kaygı yaratıyor

Çok Korkuyorum

Sınavdan dolayı kendimi çok baskı altında hissediyorum

Okul Türleri / Sınavlar / Puanlar

| OKUL TÜRÜ | SINAV | PUAN | |
|----------------|-------|------|------------|
| Anadolu-Fen-SB | SBS | OYP | - |
| Özel Fen | SBS | OYP | 8-Ham Puan |
| Özel Yabancı | SBS | - | 8-Ham Puan |
| Özel Türk | SBS | OYP | 8-Ham Puan |

SBS – 8 - 2012

2 Haziran 2012

Cumartesi

10.00 – 12. 00

| SBS-8 | SORU SAYISI | ORTALAMA | STANDART SAPMA | KONU |
|------------------------|--------------------|-----------------|-----------------------|---------------------|
| TÜRKÇE | 23 | 10,60 | 6,65 | 8. SINIF |
| MATEMATİK | 20 | 3,19 | 6,11 | |
| FEN BİLİMLERİ | 20 | 7,13 | 5,66 | |
| SOSYAL BİLİMLER | 20 | 9,31 | 6,75 | |
| YABANCI DİL | 17 | 5,23 | 5,55 | |
| | 100 | | | |

SBS Giriş Kartları

22 Mayıs 2012

Okuldan

SBS Ham Puanı

En Düşük 100

En Yüksek 500

SBS-8 Testlerin Puana Katkı %'leri

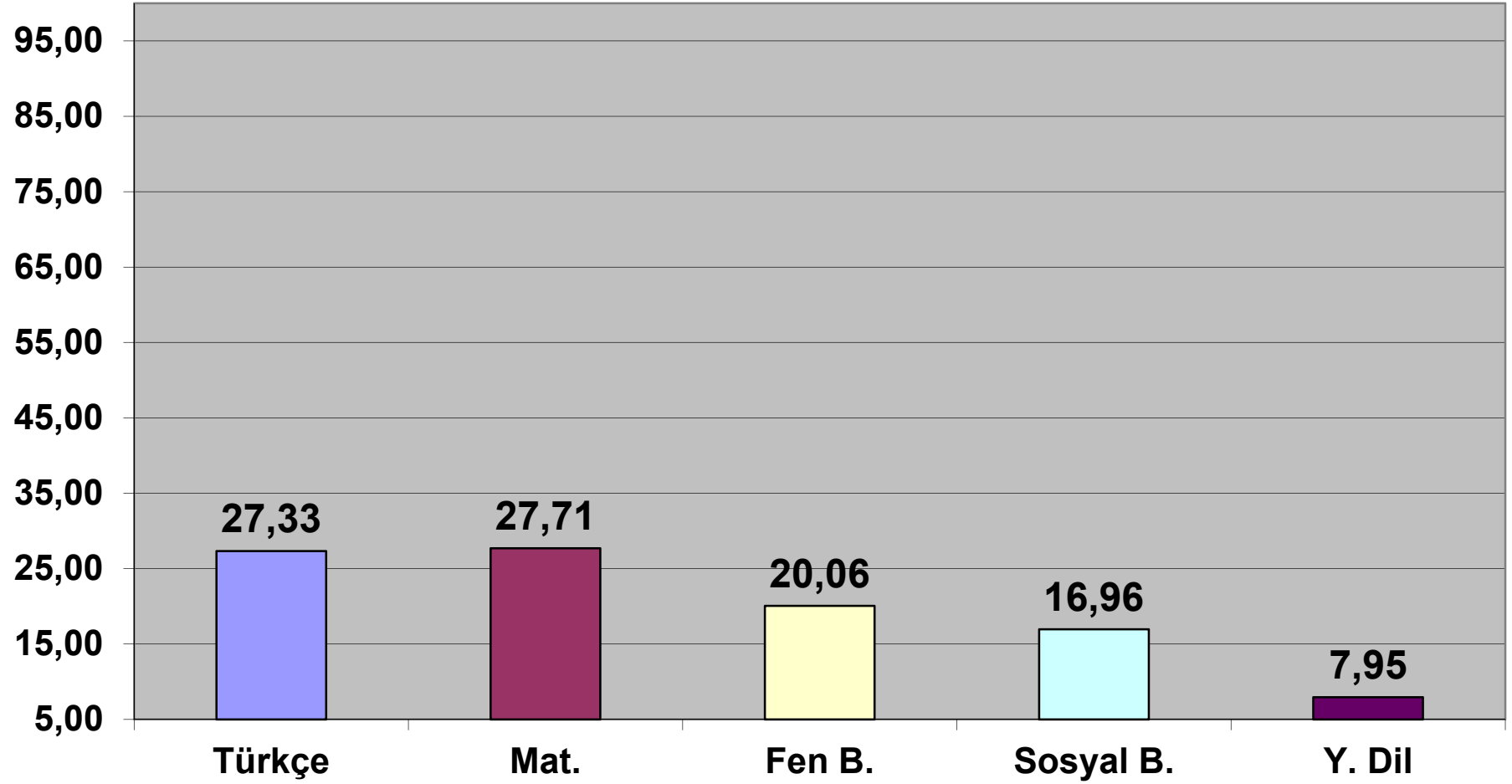

SBS-8 Puan Hesaplanma Kısa Yol Formülü

| TP | Türkçe | Mat. | Fen B. | Sosyal B. | Y. Dil |
|---------|--------|-------|--------|-----------|--------|
| 178,852 | 3,889 | 4,534 | 3,282 | 2,775 | 1,530 |

SBS-8 Testlerin Oransal Değerleri

| | Türkçe | Fen B. | Sosyal B. | Y. Dil |
|-----------|--------|--------|-----------|--------|
| 1 M. NETİ | 1,17 | 1,38 | 1,63 | 2,96 |

SBS YBP

En Düşük 100

En Yüksek 500

SBS YBP

Yılsonu Başarı Puanı / Okulun En Yüksek Puanı) * 500

| AD-SOYAD | Y.SONU PUANI | ST. YBP |
|-----------------|---------------------|----------------|
| | 95.62 | 500.00 |
| | 95.62 | 500.00 |
| | 90.98 | 475.74 |
| | 88.26 | 461.51 |
| | 84.84 | 443.63 |
| | 83.38 | 436.00 |
| | 77.71 | 406.35 |
| | 75.86 | 396.67 |
| | 73.54 | 384.54 |
| | 68.79 | 359.71 |
| | 67.28 | 351.81 |

SBS-Sınıf Puanı (SBS-SP)

| SBS-SP | % |
|----------------|----------------|
| SBS-HAM | 70 |
| SBS-YBP | 25 |
| SBS-SP | |
| SBS-SP | 100-500 |

SBS-OYP

| | | | |
|-----------------|-----------------|-----------------|----------------|
| SBS-6-SP | SBS-7-SP | SBS-8 | % |
| | | HAM | 70 |
| | | 8-YBP | 25 |
| | | 100-500 | |
| % 25 | % 35 | SBS-8-SP | 100-500 |
| | | % 40 | |

| | |
|----------------|----------------|
| SBS-OYP | 100-500 |
|----------------|----------------|

SBS-Ek Puanlar (Tübitak vb.)

| Derece | SBS-SP EK YBP %si |
|----------------|-------------------|
| 1. lięe | % 4 |
| 2. lięe | % 3 |
| 3. lüęe | % 2 |
| Katılmış Olmak | % 1 |

Liselere Giriş Sistemi Kimler Başarılı Oluyor?

Liselere Giriş Sistemi Kimler Başarılı Oluyor?

- **Hedef koyanlar**



Liselere Giriş Sistemi Kimler Başarılı Oluyor?

- **Okullarında SBS konularını tam öğrenenler**
- **Soru-Konu Analiz çalışması yapanlar**

TÜRKÇE SORU-KONU DAĞILIMI

SBS-8

KONULAR

Sözcükte Anlam

1

Cümlede Anlam

3

Paragrafta Anlam

13

Görseli Yorumlama

2

Cümlenin Öğeleri

1

Anlatım Bozuklukları

1

Noktalama İşaretleri

1

Edebiyat Bilgileri

1

TOPLAM

23

MATEMATİK SORU-KONU DAĞILIMI

SBS-8

KONULAR

Trigonometri

1

Pramit

1

Küre

1

Gerçel Sayılar

1

Üslü İfadeler

1

Karaköklü Sayılar

2

Olasılık

1

Denklem Sistemleri

2

Tablolar-Grafikler

2

Özdeşlikler

1

Koordinat Düzlemi ve Eğim

2

Dik Üçgen

1

Ara Kesitler

2

Açı Kenar Dağılımı

1

Fraktal

1

TOPLAM

20

FEN VE TEKNOLOJİ SORU-KONU DAĞILIMI

SBS-8

KONULAR

Kaldırma Kuvveti

1

Basınç

1

Ses

2

Elektrik

3

Doğal Süreçler

1

Periyodik Tablo

1

Maddenin Sınıflandırılması

1

Kimyasal Tepkimeler

1

Asit ve Bazlar

1

Isı ve Sıcaklık

1

Hal Değişimleri

1

Mitoz

1

Kalıtım

2

Fotosentez

1

Canlılar ve Çevre

1

TOPLAM

20

SOSYAL BİLGİLER SORU-KONU DAĞILIMI

| SBS-8 | | |
|---------|--|---------|
| KONULAR | | |
| | Atatürk'ün Yaşamı | 1 |
| | 1. Dünya Savaşı ve Sonuçları | 2 |
| | Genelgeler - Kongreler - Son Osmanlı Mebusan Meclisi | 1 |
| | Ya İstikla Ya Ölüm | 2 |
| | Sevr ve Lozan Antlaşmaları | 2 |
| | Atatürkçülük ve İlkeleri | 5 |
| | Milli Güç Unsurları | 1 |
| | Atatürk Dönemi Dış Politika | 1 |
| | 2. Dünya Savaşı | 1 |
| | Vatandaşlık | 4 |
| | Din Kültürü ve Ahlâk Bilgisi | 4 |
| | TOPLAM | 20+4=24 |

YABANCI DİL SORU-KONU DAĞILIMI

SBS-8

KONULAR

Personal Goals

1

Empathy

1

Dreams

3

Cooperation In The Family

2

Improving Ones Look

1

Personal Experinces

1

Preferences

1

Personality Types

1

Reading For Entartainment

1

Atatürk

2

Detective Stories

1

Friendship Rules

1

Precaustionary Measures

1

TOPLAM

17

Liselere Giriş Sistemi Kimler Başarılı Oluyor?

- SBS tarzı çok soru çözenler
- **Çözemediği soruları öğrenenler**

1. Özdeş tuğlalar yatay bir masa üzerine dört farklı şekilde konulmuştur.

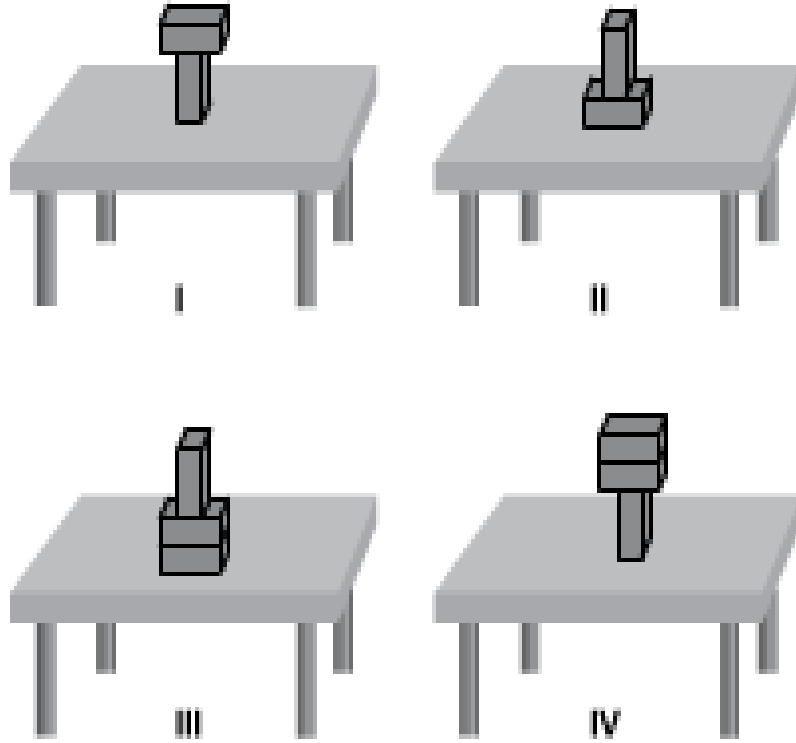

Buna göre, hangi şekildeki tuğlaların masaya uyguladığı basınç en büyüktür?

- A) I. B) II. C) III. D) IV.

7. SBS DENEME SORUSU

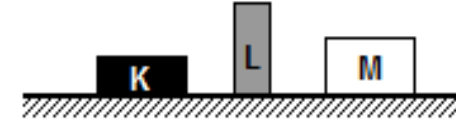

| Cisimler | Ağırlık (N) | Taban alanları (cm ²) |
|----------|-------------|-----------------------------------|
| K | 2 | 4 |
| L | 1 | 3 |
| M | 4 | 9 |

Elindeki dikdörtgen prizmaları farklı şekilde birleştirip oyun hamurunun üzerine bırakan Tuana hazırladığı bir setin hamura basınç yapıp iz oluşturduğunu görüyor.

Buna göre, Tuana'nın yaptığı üçlü setlerden hangisinin oyun hamuruna yaptığı basınç en büyüktür?

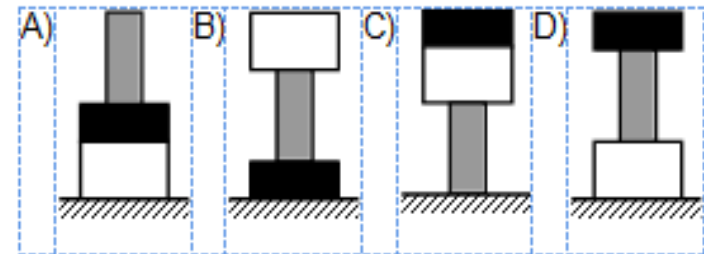

Dikdörtgen biçimindeki bir kağıt, şekildeki gibi bir köşesi uzun kenarının üzerine gelecek biçimde katlanıyor.

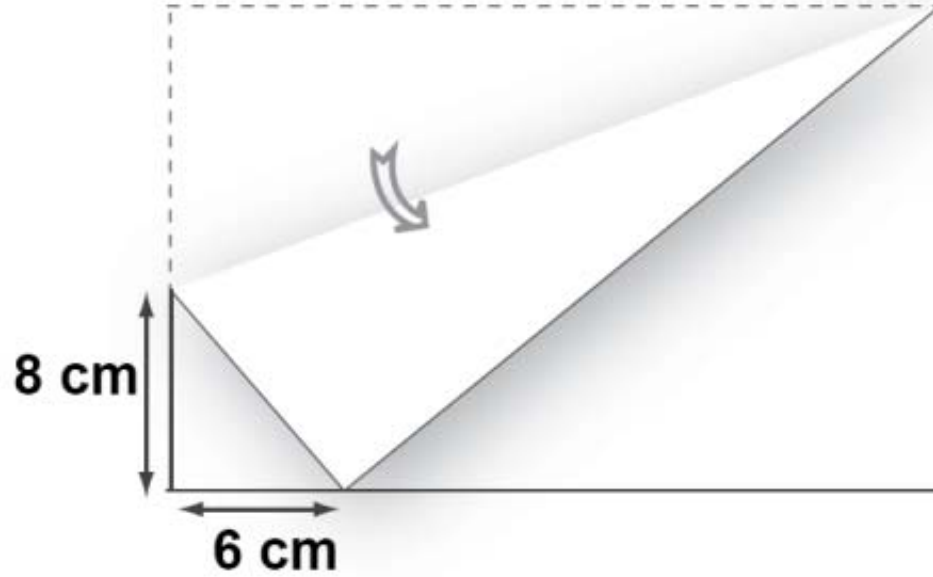

Şekilde verilen ölçülere göre, bu kağıdın kısa kenarının uzunluğu kaç santimetredir?

- A) 14 B) 16 C) 18 D) 22

SBS-8-2011

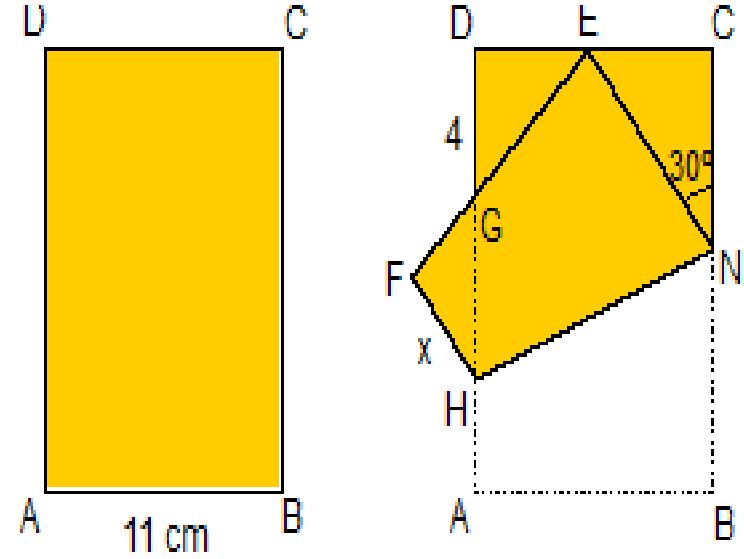

Kısa kenarı 11 cm olan ABCD dikdörtgeni, B köşesi E noktasına gelecek şekilde

katlanıyor. $\angle ENC = 30^\circ$ ve $|DG| = 4$ cm ise $|FH| = x$ kaç cm'dir?

- A) $3\sqrt{3}$ B) 3 C) 4 D) $2\sqrt{3}$

TVO-DENEME SINAVI

Tabanı çeşitkenar üçgen şeklinde olan bir prizmanın açılımı aşağıda verilmiştir.

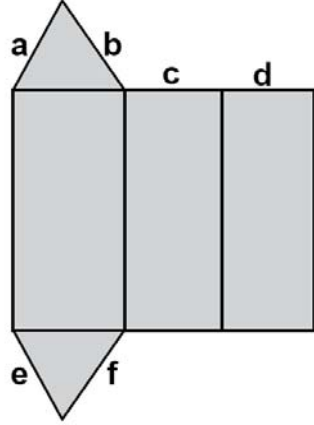

Aşağıdakilerin hangisindeki ayırıt uzunlukları birbirine eşittir?

- A) a ile c
- B) a ile f
- C) f ile d
- D) e ile d

SBS-8-2011

SBS DENEME-6

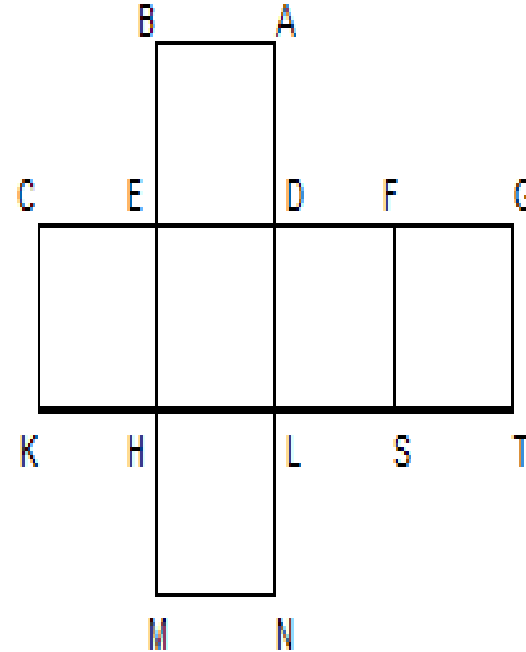

Şekilde açık hali verilen küp kapatıldığında B noktası hangi noktalarla üst üste gelir?

- A) E - F
- B) M - C
- C) D - F
- D) C - G

TVO-DENEME SINAVI

17. Erzurum Kongresi'nde alınan "Manda ve himaye kabul edilemez." kararı ile aşağıdakilerden hangisi amaçlanmıştır?

A) Millî egemenlik

B) Tam bağımsızlık

C) İnsan hakları

D) Ekonomik kalkınma

2010-2011 Öğretim Yılı 2. sınav

1. Her türlü etki ve denetimden uzak milli bir kurul oluşturulmalıdır.
2. Manda ve himaye kabul edilemez.
3. Kuvayimilliyeyi etkin milli iradeyi egemen kılmak esastır.
4. Millet'in bağımsızlığını yine millet'in azim ve kararı kurtaracaktır.

Yukarıda Kurtuluş Savaşı'nın hazırlık döneminde alınan bazı kararlar vardır. Bu kararlar aşağıdaki kavramlardan hangisi ile ilgili ise karar numarasını o kutuya yazın. (10 p)

Milli Egemenlik

Milli bağımsızlık

Filiz: I'm bad at playing basketball.

Fatih: Me, too.

- A) I can understand how you feel.
- B) I'm very happy and excited.
- C) I'm lucky to hear that.
- D) I think you talk a lot.

SBS 3 DENEME SORUSU

Güven : I study very hard but I'm not successful!

Efe Deniz: _____ I can understand how you feel.

- A) I'm sorry to hear that!
- B) I'm afraid you aren't!
- C) I'm sure I'm right.
- D) I'm proud of you.

Filiz: What are your plans for the next year?

Fatih:..... because I need some Money.

- A) I want to find a job**
- B) I'd love to have a family**
- C) I want to go on a holiday**
- D) I'd like to go to the university**

SBS 2 DENEME SORUSU

Dilara : What are your plans for the holiday?

Merve : I _____ my parents for a few days and then go to Scotland.

- | | |
|-----------------|----------------------|
| A) visited | B) am going to visit |
| C) have visited | D) was visiting |

Bir çocuk düşünde, ırmağın kıyısında kocaman bir çiçek gördü. Ata benziyordu çiçek ve etrafındaki arkadaşlarına da nasihatler ediyordu. Sonra şiddetli bir rüzgâr sesi geldi dışarıdan ve bir ağaç devrildi gürültüyle. Çocuk uyandı bu gürültüye.

Aşağıdakilerden hangisi bu metindeki "kişileştirme sanatı" nı sağlamıştır?

- A) Şiddetli rüzgâr sesinin duyulması
- B) Çiçeğin ata benzetilmesi
- C) Ağacın gürültüyle devrilmesi
- D) Çiçeğin nasihatte bulunması

SBS-8

3. Memleketim:

Ankara ovasında keçiler,
Kumral, ipekli, uzun kürklerin pırıldaması
Yağlı, ağır fındığı Giresun'un.
Al yanakları mis gibi kokan Amasya elması, zeytin
İncir
Kavun
Ve renk renk
Salkım salkım üzümler ve sonra kara saban
Ve sonra kara sığır
Ve sonra, ileri, güzel, iyi
Her şeyi
Hayran bir çocuk sevinciyle kabule hazır, çalışkan,
Namuslu, yiğit insanlarım.
Nazım Hikmet

Yukarıdaki şiirde kişileştirilen varlık, aşağıdakilerden hangisidir?

- A) Elma
- B) Üzüm
- c) Keçi
- D) Fındık

DENEME SINAVI



Yukarıdaki tablo 1906 yılında Osman Hamdi Bey tarafından yapılmıştır. Tablonun adı "Kaplumbağa Terbiyecisi" dir.

Bu tabloyla ilgili aşağıdaki cümlelerden hangisi kişisel düşünce içermektedir?

- A) Duvara yansıyan ışık pencereden gelmektedir.
- B) Pencerenin üstündeki duvarda çatlaklar vardır.
- C) Adamın elleri arkasındadır ve bir ney tutmaktadır.
- D) Sağdaki iki kaplumbağa yapraklara yaklaşmaktadır.

SBS-8

6.

Azat: -Yazarın son kitabının adı "Yalancı Bahar"dır.

Sinem: -Eser, 3 Ekim 1927'de İstanbul'da basılmış.

Harun: -Yer yer okuru sıkı bölümlere rağmen, özünde iyi kurgulanmış bir roman.

Hazal: -Eserde, bir aşk hikâyesi çevresinde, ahlaki değerlerin çöküşü anlatılmış.

Yukarıda konuşan çocuklardan hangisi kişisel duygu ve düşüncelerini dile getirmiştir?

- A) Azat
- B) Sinem
- C) Harun
- D) Hazal

DENEME SINAVI

2. Aşağıdakilerden hangisi basıncı arttırmak için yapılmıştır?

- A) Rayların şekil bozukluğuna uğramaması için trenlerde tekerlek sayısının artırılması
- B) Meyvenin daha rahat kesilmesi için bıçağın keskinleştirilmesi
- C) Karda daha rahat yürümek için kar ayakkabısı kullanılması
- D) Traktörlerin toprağa saplanmaması için geniş tekerlekli yapılması

SBS-8

2. Aşağıdaki durumlardan hangisi, bir cismin bir yüzeye uyguladığı basıncın yüzeye temas alanına bağlı olduğuna dair bir örnek değildir?

- A) Bıçaklarda inceltilmiş yüzeyin daha keskin olması
- B) Karda yürürken tabanı geniş ayakkabı giyenlerin kara daha az batması
- C) İğne gibi ucu sivri olan cisimlerin yüzeylere daha kolay batması
- D) Özkütlesi sudan büyük cisimlerin suda batması

DENEME SINAVI

1. Çanakkale Savaşı'nda denizlerde başarılı olamayan düşman kuvvetleri, amaçlarına karadan ulaşmak istiyordu. Mustafa Kemal, düşmanın Conkbayırı hattını aşarak ilerleyeceğini tahmin ediyordu. Bu sebeple bu hattın güçlendirilmesine çalıştı. Düşman güçleri 25 Nisan 1915 sabahı Mustafa Kemal'in öngördüğü noktadan, Arıburnu bölgesinden saldırdı. Mustafa Kemal; Arıburnu, Conkbayırı ve Anafartalar'da düşman güçlerine karşı büyük başarılar elde etti.

Mustafa Kemal'in bu başarısında etkili olan kişilik özelliği aşağıdakilerden hangisidir?

- A) Birleştirme ve bütünleştirme gücü
- B) İleri görüşlülüğü ve askerî yeteneği
- C) Vatan ve millet sevgisi
- D) Mantıklı ve gerçekçi oluşu

1. Çanakkale'de denizlerde başarılı olamayan düşman kuvvetleri, amaçlarına karadan ulaşmak istiyorlardı. Mustafa Kemal, düşmanın Conkbayırı hattını aşarak ilerleyeceğini tahmin ediyordu. Bu nedenle Conkbayırı hattını güçlendirdi. Düşman, 25 Nisan sabahı Mustafa Kemal'in öngördüğü noktadan Arıburnu bölgesine saldırdı. Mustafa Kemal, Conkbayırı ve Anafartalar'da büyük başarılar elde etti.

Mustafa Kemal'in gösterdiği bu başarıda;

- I. güçlü bir askeri sezgiye sahip olma,
- II. arazi araştırması yapma,
- III. emrindeki askerin psikolojisini tanıma

özelliklerinden hangilerinin etkili olduğu söylenebilir?

- A) I ve II
- B) B) I ve III
- C) II ve III
- D) I, II ve III

Liselere Giriş Sistemi Kimler Başarılı Oluyor?

- **Zaman yönetimi becerisi olanlar**



**Sınav süresini sonuna
kadar kullanmak...**

**Öncelikle her dersin
konusu çok iyi
öğrenilmelidir.**

**Konuları öğrenmeden
soru çözmeye
geçmemek...**

**Soruları çözerken soruda
verileri iyice okumak**

**Tüm verileri değerlendirmek,
sorunun ne istediğini tam
olarak anlamak**

**ZOR-KOLAY TÜM
SORULARIN
DEĞERİ AYNIDIR!**

**yapılamayan soruları
sonraya bırakmak**

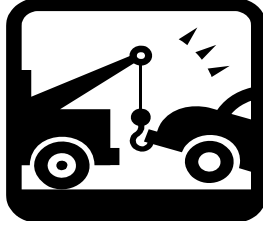

**3 YANLIŞ 1 DOĐRUYU
GÖTÜRÜYÖR!**

**% 100 emin olmadıkça
soruları yanıtlamamak**

Hiçbir fikrin olmadığı soruları boş bırakma alışkanlığı kazanmaya çalışmak

Her yanlış cevap hem kendini hem de doğru cevapları götürmektedir. Bu da netlerin düşmesine neden olmaktadır.



Soru içinde geçen ipuçlarından yararlanmayı bilmek

**Altı çizili, koyu puntıyla yazılmış,
"tırnak içinde," değildir, olamaz,
her zaman, hiç bir zaman,
zaman zaman, yoktur, vardır,
asla, genellikle, çoğu, vb. ipuçlarıdır.**

Soru çözerken;

**sorunun mantığıyla hareket
etmek**

Turlama sistemi

- **Birinci turda yanıtını kolayca bulanabilecek soruların öncelikle çözülmesi,**
- **Zaman alıcı ve zor soruların ikinci tura bırakılması,**
- **Turlama sistemi zaman kaybını önler.**

SBS – 2012 SONUÇLARI

SBS-8-2012 : 6 Temmuz 2012

